



## Direzione Didattica IV Circolo

P.zza Montafia, 1 – 14100 ASTI Tel. 0141 531346 - Fax 0141 437317

Cod.fisc. 80005880051

mail [atee004001@istruzione.it](mailto:atee004001@istruzione.it) PEC [atee004001@pec.istruzione.it](mailto:atee004001@pec.istruzione.it) Sito: [www.quartocircoloasti.it](http://www.quartocircoloasti.it)

## CONSUNTIVO 2015

### RELAZIONE SULL'ANDAMENTO GESTIONALE DELL'ISTITUTO anno scol. 2014/15 e settembre/dicembre 2015

Il Conto Consuntivo del Programma Annuale 2015, viene elaborato, conformemente a quanto disposto dal regolamento concernente le istruzioni generali sulla gestione amministrativo – contabile delle istituzioni scolastiche (Decreto Interministeriale n° 44 dell'1/02/2001), completo di tutti i documenti previsti dal suddetto Decreto viene sottoposto all'esame del Collegio dei Revisori dei Conti e del Consiglio di Istituto per l'approvazione.

Esso è composto da tre parti fondamentali che verranno illustrate negli allegati alla presente:

- Conto finanziario
- Conto economico
- Conto del Patrimonio

Le poste iniziali della previsione sono quelle indicate nel Programma Annuale 2015 approvato dal Consiglio di Istituto nella seduta del 10/02/2015 con delibera n° 1.

A seguito maggior accertamenti rispetto alla previsione si è reso necessario apportare delle variazioni di bilancio (vedi Decreto/i di modifica al Programma Annuale)

Il conto consuntivo viene corredato dai seguenti modelli e prospetti previsti:

- Mod. H -conto finanziario
- Mod. I -rendiconto prog/att.
- Mod. J e Jnew-sit.Amm.va definitiva al 31/12/15
- ALLEGATI:Mod. K-conto patrimonio
- Mod. L -elenco residui
- Mod M -spese personale (negativo)
- Mod. N -riepilogo spese

La gestione dell'Esercizio Finanziario 2015 si è svolta regolarmente.

Le spese sono state contenute nei limiti delle disponibilità di bilancio. Il versamento dell'IVA sulle fatture elettroniche pervenute è stato effettuato regolarmente mediante lo split payment nei tempi previsti dalla legge di stabilità 190/2014 per l'anno 2015 e dal decreto Ministro dell'Economia e delle Finanze 23/1/2015(G.U.27 del 3/2/2015 art.4 comma 1).

L'esercizio finanziario 2015 si è chiuso con un disavanzo di competenza di € 2.143,05 pari alla differenza tra le entrate effettivamente accertate (€ 53.184,72) e le spese effettivamente impegnate (€ 55.327,77).

Al termine dell'esercizio rimangono da riscuotere entrate per € 23.863,72 dettagliatamente indicate nel modello L.

Il fondo di cassa al 31/12/15 risultante dal modello J, pari ad € 20.234,54 coincide con le risultanze del giornale di cassa. e corrisponde al saldo finale dell'ultimo estratto conto inviato dalla Banca d'Italia con mod 56T (21/12/2015).

Di seguito vengono esaminate le singole cifre di entrata e di spesa che hanno portato alle risultanze sopra descritte.

#### 01 AVANZO DI AMMINISTRAZIONE

01 NON VINCOLATO	€ 38.084,39
02 VINCOLATO	€ 46.837,32

La previsione iniziale che era pari ad euro 84.921,71 non ha subito modifiche nel corso dell'esercizio finanziario 2015

L'avanzo vincolato di € 46.837,32 è pari all'importo dello scorso esercizio finanziario e deriva da residui attivi dello Stato anni precedenti prudenzialmente inseriti nello Z01-Disponibilità finanziaria da programmare nel Programma Annuale 2015 (allegato alla presente).

### **AGGREGATO 02 - FINANZIAMENTI DELLO STATO**

<b>VOCE 01-Dotazione Ordinaria</b>	<b>SOMMA PROGRAMMATA</b>	<b>€ 9.778,31</b>
	<b>PREVISIONE DEFINITIVA</b>	<b>€ 12.614,32</b>
	<b>SOMMA ACCERTATA</b>	<b>€ 12.614,32</b>
	<b>SOMMA RISCOSSA</b>	<b>€ 12.614,32</b>

La dotazione ordinaria del programma annuale 2015 è stata ulteriormente incrementata con risorse come sotto evidenziate, i finanziamenti e le erogazioni effettivamente pervenuti hanno determinato variazioni in aumento alla dotazione stessa.

-Finanziamento per funzionamento didattico

€ 5.853,33 - assegnazione noreply 16/12/2014 prot.18313

€ 3.924,98 – Integrazione assegnazione noreply 28/01/2015 prot.1444

€ 2836,01 -assegnazione noreply 11/09/2015 prot.13446(sett/dicembre2015)

<b>VOCE 02-Dotazione Perequativa</b>	<b>SOMMA PROGRAMMATA</b>	<b>0,00</b>
--------------------------------------	--------------------------	-------------

<b>VOCE 03-altri finanziamenti non vincolati</b>	<b>SOMMA PROGRAMMATA €</b>	<b>0,00</b>
--	----------------------------	-------------

<b>VOCE 04- altri finanziamenti vincolati</b>	<b>SOMMA PROGRAMMATA €</b>	<b>0,00</b>
---	----------------------------	-------------

### **AGGREGATO 03 - FINANZIAMENTI DALLA REGIONE**

<b>VOCE 04 –altri Finanziamenti vincolati</b>	<b>SOMMA PROGRAMMATA €</b>	<b>0,00</b>
---	----------------------------	-------------

### **AGGREGATO 04 - FINANZIAMENTI DA ENTI LOCALI O ALTRE IST.PUBBLICHE**

<b>VOCE 04 -Finanziamenti Comune non vincolati</b>		
	<b>SOMMA PROGRAMMATA</b>	<b>€ 0,00</b>
	<b>PREVISIONE DEFINITIVA</b>	<b>€ 1.900,00</b>
	<b>SOMMA ACCERTATA</b>	<b>€ 1.900,00</b>
	<b>SOMMA RISCOSSA</b>	<b>€ 1.900,00</b>

La somma riscossa € 1.900,00 si riferisce al finanziamento del Comune di Asti destinato al contributo per sicurezza, decoro per € 1.500,00 ed utilizzato per ripristinare le chiusure degli armadi dell'ufficio e per il progetto Teatro Baussano ed € 400,00 progetto Reddso soggiorno didattico ambientale plesso S.Carlo.

<b>VOCE 05 -Finanziamenti Comune vincolati</b>		
	<b>SOMMA PROGRAMMATA</b>	<b>€ 26.091,50</b>
	<b>PREVISIONE DEFINITIVA</b>	<b>€ 26.363,72</b>
	<b>SOMMA ACCERTATA</b>	<b>€ 26.363,72</b>
	<b>SOMMA RISCOSSA</b>	<b>€ 6.500,00</b>
	<b>SOMMA DI RISCOUTERE (res.attivo)</b>	<b>€ 19.863,72</b>

I finanziamenti riscossi si riferiscono a

- € 6.500,00 quali ACCONTO finanziamento servizi ausiliari 2014/15 prot.105463.

Le somme da riscuotere (residui attivi) € 19.863,72 si riferiscono a:

- acquisto di testi e materiali per insegnamento materie facoltative per gli allievi che nel 2015/16 non hanno optato per l'insegnamento della religione cattolica per € 272,22.
- Contributo straordinario finalizzato all'acquisto delle tende ignifughe prot.1632 del 7/1/2015 € 6.000,00
- Contributo straordinario per SOGGIORNO Pracatinat € 3.500,00 (prot.1642 del 5/1/2015)
- SALDO Funzioni ausiliari anno 2014/15 prot.105463 € 10.091,50

#### **AGGREGATO 05 – CONTRIBUTI DA PRIVATI**

##### **VOCE 02- FAMIGLIE VINCOLATI**

<b>SOMMA PROGRAMMATA</b>	<b>€ 12.000,00</b>
<b>PREVISIONE DEFINITIVA</b>	<b>€ 8.287,95</b>
<b>SOMMA ACCERTATA/ RISCOSSA</b>	<b>€ 8.287,95</b>

Le somme accertate gestite come una partita di giro corrispondono:

- a) ai versamenti dei genitori degli alunni per le visite e i viaggi di istruzione
- b) per l'assicurazione infortuni anno scolastico 2015/2016.

##### **VOCE 03- ALTRI NON VINCOLATI**

<b>SOMMA PROGRAMMATA</b>	<b>€ 0,00</b>
<b>PREVISIONE DEFINITIVA</b>	<b>€ 4.000,00</b>
<b>SOMMA ACCERTATA</b>	<b>€ 4.000,00</b>

La somma accertata corrisponde al contributo della Fondazione CrAsti per il progetto "Aula ribaltata" che al 31/12/2015 risulta essere residuo attivo.

##### **VOCE 04- ALTRI VINCOLATI**

<b>SOMMA PROGRAMMATA</b>	<b>€ 0,00</b>
--------------------------	---------------

#### **AGGREGATO 07 – ALTRE ENTRATE**

##### **VOCE 01- INTERESSI**

<b>SOMMA PROGRAMMATA</b>	<b>€ 18,73</b>
<b>PREVISIONE DEFINITIVA</b>	<b>€ 18,73</b>
<b>SOMMA ACCERTATA/ RISCOSSA</b>	<b>€ 18,73</b>

Si tratta delle somme previste ed incassate per interessi maturati sul c/c banca d'Italia 2014.

#### **99- PARTITE DI GIRO**

<b>SOMME ACCERTATE</b>	<b>€ 500,00</b>
<b>SOMME RISCOSE</b>	<b>€ 500,00</b>

Si tratta della restituzione dell'anticipazione fondo minute spese al DSGA per il 2015.

Più della metà delle entrate anno 2015 risulta provenire dai finanziamenti dell'Ente Locale (Comune di Asti).

Ne consegue che, a parte quei progetti finanziati sulla base di disposizioni di carattere nazionale (integrazione di alunni immigrati, sicurezza, formazione), i fondi su cui la scuola può effettivamente fare affidamento per sviluppare percorsi formativi non sono molti in relazione ai notevoli e molteplici bisogni formativi e per lo più finanziati da esterni (Fondazione Cassa di Risparmio di Asti – Comune), tuttavia gli obiettivi in termini di efficienza ed efficacia sono stati raggiunti anche in coerenza con le previsioni indicate nel Programma.

Si passa ora alla descrizione delle spese sostenute nel corso dell'esercizio finanziario evidenziate.

Nel sottoindicato prospetto con relativo grafico si pone in evidenza la percentuale tra attività e progetti con riferimento alle spese impegnate

## S P E S E

Come evidenziato nella descrizione ENTRATE DOTAZIONE ORDINARIA si è provveduto a rideterminare le spese

### A01 FUNZIONAMENTO AMMINISTRATIVO GENERALE

Programmazione iniziale	€	<b>26.610,23</b>
Programmazione definitiva	€	<b>28.110,23</b>
Somme impegnate/pagate	€	<b>13.166,63</b>

Le spese sostenute per il funzionamento amministrativo sono state in gran parte utilizzate per l'acquisto di materiale per la pulizia, materiale sanitario per i vari plessi, di cancelleria, carta, toner cartucce stampanti per la segreteria—Spese postali – abbonamenti a riviste specialistiche per ufficio e dirigenza – spese c/c bancario – antivirus e amministratore di sistema informatico- noleggio fotocopiatore/stampante in rete, materiale tecnico specialistico, grembiuli per collaboratori scolastici.

### A02 FUNZIONAMENTO DIDATTICO GENERALE

Programmazione iniziale	€	<b>25.028,31</b>
Programmazione definitiva	€	<b>24.824,49</b>
Somme impegnate/pagate	€	<b>18.717,11</b>

Le spese sostenute riguardano:

- Acquisto materiali consumabili , stampati, pubblicazioni – manutenzioni hardware - pagamento utenze telefoniche linee ADSL plessi Baussano – Cavour – S. Carlo per accedere al Registro Elettronico – materiali alternativi alla religione – materiale tecnico specialistico –noleggio piattaforma Spaggiari per registro elettronico - assicurazione alunni e personale 2015/16, visite e viaggi di istruzione 2014/15 e settembre/dicembre 2015.

### A03 spese per PERSONALE

Programmazione iniziale	€	0,00
-------------------------	---	------

Facendo riferimento alla note prot.908 del 6/1/2016 del MIUR e prot. 3353 del 8/3/2016 relativa ai chiarimenti per versamenti all'Entrata del bilancio dello Stato legge 28/12/2015 n 208 "Disposizioni per la formazione del bilancio annuale e pluriennale dello Stato – legge di stabilità 2015- , **si dichiara** che questa Istituzione scolastica non ha giacenti sul proprio

Programma somme relative a Supplenze brevi e saltuarie assegnate prima del passaggio al nuovo sistema di pagamento.

#### **A04 SPESE D'INVESTIMENTO**

Programmazione iniziale	€	<b>6.745,40</b>
Programmazione definitiva	€	<b>6.745,40</b>
Somme impegnate/pagate	€	<b>6.322,04</b>

Si è provveduto nel 2015 ad acquistare Notebook per le classi ancora sprovviste, per mettere i docenti di classe in condizione di poter lavorare nel registro elettronico e a sostituire hardware e monitor per l'ufficio di segreteria e dirigenza.

#### **SPESE PER PROGETTI**

#### **IL P.O.F. e i PROGETTI**

I Progetti di seguito illustrati sono stati aggregati nelle aree progettuali di cui alla progettazione educativa e curricolare, rapportabile a finalità, obiettivi, competenze, organizzazione.

##### **Finalità**

- costruzione dell'identità personale
- costruzione dell'identità d'appartenenza comunitaria
- successo formativo

##### **Obiettivi formativi**

- Integrazione e socializzazione negli spazi della scuola e sul territorio
- Offerta/creazione/di servizi in rete / spazi di ascolto sul territorio
- Attivazione di reti sociali sul territorio e sinergie territoriali
- Appartenenza ad una comunità.
- Autostima e fiducia in sé, mediante la costruzione di una positiva immagine di sé e la costruzione di positive relazioni interpersonali.
- Innalzamento del tasso di successo scolastico.
- Sviluppo della circolarità interattiva tra esperienza del successo e motivazione all'apprendimento e tra dimensione cognitiva e socio-affettiva.
- Valorizzazione delle diversità e sviluppo delle potenzialità di ciascun alunno.
- Costruzione di percorsi personalizzati in relazione alle differenze individuali.
- Educazione alla diversità
- Sviluppo di positive relazioni interpersonali tra pari e con gli adulti(insegnanti, genitori, ...) nella scuola e nella comunità.
- Costruzione di un clima sociale positivo nella scuola e nella comunità.
- Problemizzazione della realtà per favorire l'apprendimento dall'esperienza attraverso la successiva rielaborazione culturale.
- Qualificazione complessiva dell'azione didattica, attraverso l'introduzione di metodologie didattiche che favoriscano la crescita formativa degli alunni
- Azioni positive di continuità orizzontale e verticale
- Riflessione teorica sulla prassi didattica da parte degli insegnanti
- Autovalutazione da parte degli insegnanti (riflessione sul proprio ruolo e sul proprio operato )

##### **Competenze Trasversali**

- Cognitivo-linguistiche, logico-matematiche, motorie e psicomotorie, manuali, espressive...

##### **Metacognitive**

- Emotive, affettive, sociali.
- Comportamentali e relazionali.
- Decisionali, organizzative.

- Argomentative, critiche, valutative.
- In ordine ai processi evolutivi di personalizzazione (costruzione dell'identità) e socializzazione.

#### Organizzazione/ Attività

- Articolazione flessibile del gruppo classe, delle classi o sezioni finalizzata all'integrazione scolastica degli alunni con handicap
- Realizzazione di attività organizzate in collaborazione con altre scuole e con soggetti esterni per l'integrazione della scuola con il territorio
- Iniziative di continuità
- Accordi e convenzioni per l'attivazione di servizi (prescuola ; doposcuola ), progetti educativi integrati ( tra scuole e scuole, tra scuole ed enti territoriali), attività formative ( es: nuoto....)
- Laboratori e attività laboratoriali
- Attività per il successo formativo trasversali ai diversi progetti (cooperative, associazioni, genitori...)
- Servizio di consulenza psicopedagogica

I punti di cui sopra sono rapportabili alla progettazione educativa e curricolare

a) progettazione educativa finalizzata alle seguenti aree progettuali:

- arricchimento dell'offerta formativa - *laboratori/ servizi*
- continuità educativa orizzontale e verticale – *Accoglienza / star bene/ conoscenza di sé / progetto di sé/ raccordo curricolare*
- prevenzione della dispersione scolastica – *prevenzione del disagio / promozione dell'agio*
- integrazione e sostegno alunni con disagio (handicap, svantaggio, stranieri, nomadi) *rispetto e valorizzazione delle differenze/ valorizzazione delle potenzialità e delle eccellenze*
- *intercultura scoperta di sé attraverso l'esperienza del confronto con il diverso/ educazione alla diversità/ relazioni tra i saperi / approccio integrato alle discipline*

b) progettazione curricolare, finalizzata alla costruzione della conoscenza.

La costruzione di curricoli identifica le discipline quali messi di ricostruzione reale, a partire dalla problematizzazione dell'esperienza infantile.

Ne consegue:

- Unitarietà dell'insegnamento in relazione all'unità dell'individuo
- Processi di costruzione della conoscenza: dall'esperienza (problematizzazione) , all'impianto epistemologico delle discipline (mappe concettuali), al ritorno agli schemi mentali degli alunni, in un continuo e significativo ricorso alle esperienze, ai saperi, ai vissuti degli alunni
- Percorsi formativi personalizzati, a partire dalle differenze di ogni alunno
- Acquisizione di competenze e abilità al fine di sviluppare e rafforzare i sentimenti di autostima e fiducia in sé
- Ricostruzione di mappe concettuali in relazione alle affinità epistemologiche delle discipline
- Selezione, organizzazione e riorganizzazione dei contenuti disciplinari in relazione agli obiettivi formativi, cognitivi e metacognitivi, articolati in relazione alle mappe concettuali di cui sopra
- Costruzione di percorsi curricolari continui, dalla scuola materna alla scuola media, in relazione ai quali costruire i percorsi personalizzati di cui sopra

Metodologia

Ricerca-azione

Ricerca storico-sociale

I seguenti obiettivi trasversali alle diverse aree progettuali fanno riferimento ai diversi PROGETTI mirati a migliorare l'efficacia del processo di insegnamento/apprendimento:

*SCOPERTA DI SE' e PROGETTO DI SE'*

- *EDUCAZIONE ALLA DIVERSITA'*
- *PROMOZIONE DELL'AGIO*
- *RISPETTO E VALORIZZAZIONE DELLE DIFFERENZE*
- *VALORIZZAZIONE DELLE POTENZIALITA' DI TUTTI GLI ALUNNI*
- *APPARTENENZA COMUNITARIA*
- *PROBLEMATIZZAZIONE DELL'ESPERIENZA attraverso le attività di laboratorio*

LABORATORI  
 PSICOMOTRICITA'  
 INFORMATICA  
 LINGUISTICO  
 MANUALITA'  
 TEATRO/MUSICA/ARTE  
 SCIENTIFICO/AMBIENTALE

I PROGETTI sono riportati nel sottoindicato prospetto di sintesi.

DESCRIZIONE PROGETTO	DOTAZIONE PER REALIZZAZIONE PROGETTO	SPESA IMPEGNATA A FINE ESERCIZIO	%	UNITA' DI PERSONALE INTERNO COINVOLTO	ESTERNI COINVOLTI
P01- AGIO INTERCULTURA LABORATORI	14.000,00	4.139,93		24	Coop.sociale Vedogiovane
P02- SICUREZZA FORMAZIONE	17.338,99	12.982,06		70	Rspg Medico competente

Facendo riferimento a quanto sopra indicato per ogni progetto si prosegue definendo la descrizione della tipologia di spese effettuate e la scheda di verifica in relazione agli obiettivi e attività

#### **P01- AGIO - INTERCULTURA - LABORATORI**

Programmazione iniziale	€	<b>10.000,00</b>
Programmazione definitiva	€	<b>14.000,00</b>
Somme impegnate/pagate	€	<b>4.139,93</b>

Le somme impegnate sono state utilizzate per:

- acquistare materiali consumabili per alunni infanzia
- materiale tecnico specialistico
- viaggio istruzione
- Notebook per didattica

L'ambiente laboratorio rappresenta lo strumento per sviluppare le proprie capacità in un contesto di gruppo. Esso potenzia le capacità di relazione e stimola il desiderio ed il piacere del fare, elaborare, creare. In tal senso si connota quale momento fondamentale per lo stabilirsi di un processo educativo. " Fare laboratorio" significa operare secondo modalità pedagogiche che favoriscono l'atteggiamento attivo dell'alunno , in una prospettiva che consente di fare cultura osservando, sperimentando, creando. L'utilizzo di tecniche espressive favorisce lo scambio con i coetanei e con l'ambiente, anche attraverso la

comunicazione non verbale; permette di evidenziare le fasi del processo che dall'idea arriva alla creazione del prodotto , consente agli alunni di essere valorizzati per le proprie capacità.

<b>P02 SICUREZZA/FORMAZIONE</b>		
---------------------------------	--	--

Programmazione iniziale	€	<b>17.338,99</b>
Programmazione definitiva	€	<b>17.338,99</b>
Somme impegnate/pagate	€	<b>12.982,06</b>

La spese sostenute sono state le seguenti

- Pagamento accordo di rete con l'Istituto Monti di Asti (capofila)
- Acquisto tende ignifughe plessi vari
- Pagamento medico competente.
- pagamento consulenza alla Ditta HERMES GREEN di Asti per l'aggiornamento del documento di valutazione rischi e incarico RSPP
- Formazione obbligatoria sicurezza:RLS – addetti primo soccorso e addetti antincendio(docenti e ata), preposti, Formazione su "Accordo Stato Regioni del 21/12/2011)
- Formazione su Ric.carriera-assenze Assistenti Amministrativi
- Formazione per docenti attraverso spazio di ascolto
- Formazione elementi di informatica personale docente
- Formazione RLS(rappresentante sicurezza lavoratori)
- Addestramento ai docenti per l'utilizzo del software per il registro elettronico

**DICHIARAZIONE AI SENSI DEL PUNTO 26 DELL'ALLEGATO B  
DEL DISCIPLINARE TECNICO IN MATERIA DI MISURE MINIME DI SICUREZZA**

Il sottoscritto Dirigente scolastico, titolare del trattamento dei dati personali dell'Istituto Scolastico, ai sensi del Codice in materia di protezione dei dati personali di cui al D.Lgs. n.196/2003, sotto la propria esclusiva responsabilità

Dichiara

ai sensi ed agli effetti del punto 26 dell'allegato B del disciplinare tecnico in materia di misure minime di sicurezza, di avere adottato all'interno della propria struttura tutte le misure minime di sicurezza del trattamento dei dati personali e di avere redatto ed aggiornato il documento programmatico sulla sicurezza del trattamento dei dati personali nonché tutte le procedure necessarie ed indispensabili per il corretto e legittimo trattamento dei dati personali in conformità del citato D.Lgs. n.196/2003.

Si auspica che il Conto Consuntivo corredato dalla presente relazione accolga il parere favorevole da parte del Collegio dei Revisori e la conseguente approvazione del Consiglio di Circolo.

Asti, 15/03/2016



**IL DIRIGENTE SCOLASTICO**  
(Dott.ssa Savarese Rosa)



## ENTRATE

Finanziamenti Stato	12.614,32
Finanziamenti Regione	0,00
Finanziamenti da Enti Locali o da altre Istituzioni	28.263,72
Contributi da privati	12.287,95
Altre entrate	18,73
Totale entrate	53.184,72

## ENTRATE

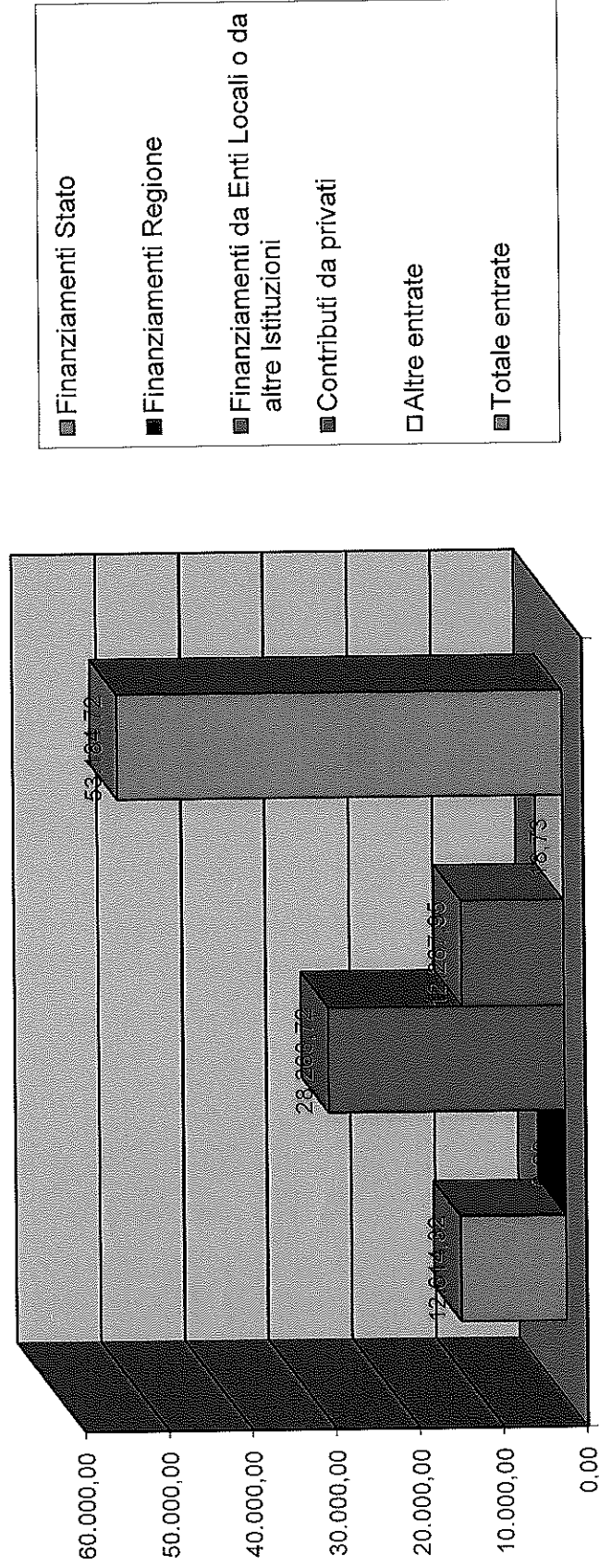

## ENTRATE

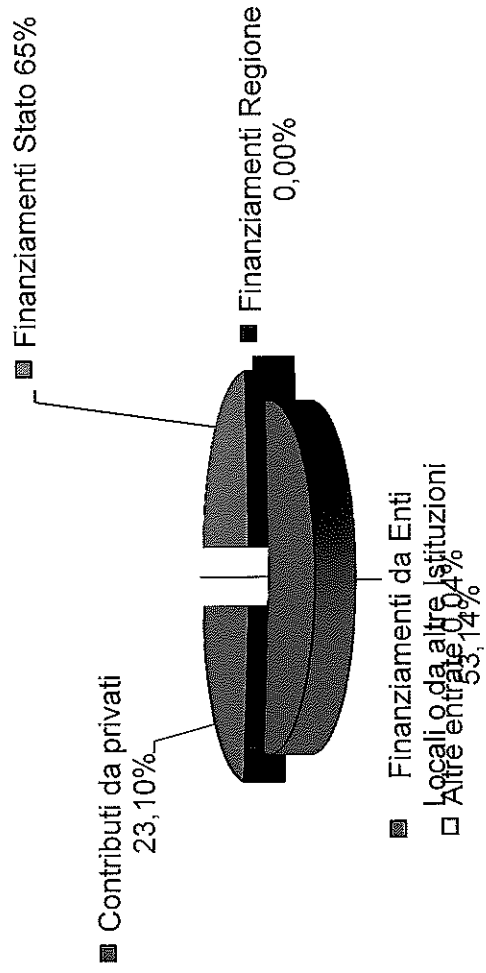

■ Finanziamenti Stato

■ Finanziamenti Regione

■ Finanziamenti da Enti Locali o da altre Istituzioni

■ Contributi da privati

□ Altre entrate

■ Contributi da privati  
23,10%

■ Finanziamenti da Enti Locali o da altre Istituzioni  
33,14%

■ Finanziamenti Regione  
0,00%